

# AIGRE DOUX

SPECTACLE DE CIRQUE ET MUSIQUE



**GHERKIN  
PROJECT\***  
OU LE \*PROJET CORNICHON

# AIGRE DOUX

Création 2024/2025

Spectacle de cirque et musique

tout public à partir de 6 ans

Durée : 1H15

L'onirisme est le thème principal de ce spectacle.

Le rêve nous invite à une transformation des corps, des espaces et des relations.

Il nous pousse vers une recherche sur l'absurde.

**Aigre doux** est une bulle intimiste, musicale et visuelle où les corps, les sons et les objets vont se mettre à danser pour décaler la réalité.

Gontrand, interprété par Abel Mauroux, est seul en scène. On le découvre chez lui, absorbé à faire une de ses tâches quotidiennes préférées, préparer des pots de cornichons. Il a la maniaquerie des gens qui vivent seul depuis longtemps, le sacré des objets et des gestes. Il connaît sa partition. Las ? Il ne l'est pas. Il ne se pose pas de questions mais une légère touche de folie pointe dans son cheminement, l'emportement le guette. Et le voilà pris. Le regard qui se perd dans son hallucination.

A partir de ce moment là, apparaît sous ses yeux et ceux du public un rêve, son rêve, incarné par Agathe Rault qui tour à tour passe d'un personnage à un autre au bon grés de l'imagination de Gontrand et de ses méandres émotionnels.

**Aigre doux** invite notre enfant intérieur à questionner sa relation au monde, ses folies, ses traumatismes et ses peurs. C'est aussi un voyage dans la douceur de la vie, l'absurdité de nos existences, emmené avec humour et poésie.



CHEZ LUI, UN HOMME, UN CORNICHON, « CROC ! »  
UN ENNUÏ, UNE SOLITUDE, UN CORNICHON, « CROC ! »  
LE SON DU COUTEAU, DU SUCRE, DU VINAIGRE, DES CORNICHONS,  
« CROC ! »

UN PLONGEON DANS LE RÊVE, « PLOUF ! »

UNE CANNE, UNE LIGNE, UN CORNICHON, « PLOC ! »  
UNE BESTIOLE SAUVAGE, AQUATIQUE.  
UNE RENCONTRE, UN JEU, UN CORNICHON, « CROC ! »  
UN FRÉTILLEMENT, UN DANGER, UNE PEUR.

UN FEU DE CAMP, UNE BROCHETTE, UNE INVITATION.  
UN REGARD, UN PARTAGE, DES CORNICHONS, « CROC ! »

UNE TENDRESSE, UNE DOUCEUR, UN CÂLIN.  
UNE TRANSFORMATION, UNE AMIE, DES CORNICHONS, « CROC ! »

UNE BESTIOLE, UNE PEAU, TERRESTRE.  
UN ARBRE, DES PLUMES, AÉRIEN.  
UNE MUSIQUE, UN ENVOÛTEMENT, UNE FOLIE.  
« SILENCE... »

UN SOUVENIR D'ENFANT, UN CORNICHON, « CROC ! »  
UN CORNICHON, DES CORNICHONS, PLEINS DE CORNICHONS !  
DEUX VISAGES, DEUX GRIMACES, DEUX ABSURDITÉS.

UNE FOULE EN DÉLIRE, UN CHAMPION, UN SHOW.  
UN CORNICHON, UNE CAPE, UN CASQUE, UN SUPER CORNICHON.  
UN CANON, UN EXPLOÏT, UN CORNICHON CANON.  
UNE ÉTINGELLE, UNE FLAMME, UNE EXPLOSION, « BOOM ! »

UNE STAR, UNE PROUESSE, UN ÉCHEC, UNE ILLUSION.  
UN SOUTIEN, UN RÉCONFORT, L'AMOUR.

CHEZ LUI, UN HOMME, UN CORNICHON, « CROC ! »  
DES ÉTOILES PLEIN LES YEUX, UN CORNICHON, « CROC ! »  
DES CONFETTIS PLEIN LE COEUR, UN CORNICHON, « CROC ! »  
DES PAILLETES PLEIN LES MIRETTES, UN CORNICHON, « CROC ! »

## D'où naît le projet?

Le "Gherkin Project" est né d'une recherche en duo autour de différentes disciplines : trapèze, musique, danse, clown et théâtre d'objets.

Cette recherche a débuté en octobre 2021 lors d'un laboratoire clown au "Séchoir" à Chanzeaux.

Nous voulions avoir un espace dans lequel nous pourrions rechercher de la matière artistique sans contraintes de productivité en explorant avec l'outil du clown.

Au cours de ce laboratoire, sont nés deux personnages clownesques.

Jacqueline et Gontrand.

Qui sont-ils?

Jacqueline est un personnage brut, sauvage et animal, indomptable. Elle fût une star, ambitieuse et exigeante. Mais, perpétuellement insatisfaite, l'échec devient son quotidien.

Gontrand est un grand enfant, naïf, rêveur et doux. C'est un solitaire par défaut qui ne souhaiterait qu'une seule chose : être aimé.

Dans cet espace, ils se rencontrent. Ils découvrent la complexité de l'humain à travers leur relation mais aussi celle qu'ils ont avec le monde extérieur et celle qu'ils ont avec eux même.

Ils parlent de leurs rêves, d'envies, de douceur, de manque, de violence...

Ils découvrent qu'ils se ressemblent bien plus qu'ils ne pensaient...

Ils ont une passion commune qui les rassemble, les cornichons ! Les petits qui piquent, les gros mous doux...

Plus que de simples cornichons, ce sont des compagnons de jeux, des amis avec lesquels ils se créent des mondes imaginaires. Ils entrent dans l'onirisme, transformant la réalité, pour cesser de se faire rattraper par l'aigreur de la vie, pour transcender l'ennui.

Deux gros pots de cornichons ; l'un rempli d'une base aigre, l'autre rempli de douceur ; qui ne cessent de rechercher un équilibre pour trouver la bonne recette.

Ils sont : un duo aigre et doux.

De la rencontre de ce duo aux caractères ambigus naît une envie de créer une forme longue tout public qui se nomme **Aigre Doux**.



## **Les différents axes de recherches liés à cette création :**

### **Le clown**

Ce spectacle se jouerait sans enfiler le nez.

Cependant, le clown est pour nous un outil d'expression adapté à cette création. Il nous permet d'exacerber les sentiments, l'émotion, de dilater le temps au sein de la structure du spectacle.

Il permet aussi de trouver de la matière de jeu en conservant la spontanéité du clown, de l'enfant qui joue, connecté à tous ses sens.

L'espace du rêve nous emmène dans un travail de transformation et d'imprégnation des "figures/personnages".

Les premières recherches du duo ont été faites avec cet outil et nous sentons encore la nécessité de nous en servir pour les prochains laboratoires. En travaillant avec le clown mais également en s'orientant vers des personnes utilisant elles aussi cet outil pour nos regards extérieurs et la mise en scène. Maëlle Perotto (cie Rhizôme), Carole Tallec (cie de l'ouvert) et Sky De Sela (cie Mezcla) sont trois regards clown/comédiennes avec lesquels nous avons et aimons travailler depuis longtemps et avec qui nous continuerons de collaborer sur cette création.

### **La danse**

Nous ne sommes pas danseur-se-s mais le jeu nous a très vite emmené dans une physicalité importante. Il nous semble évident de rechercher dans et avec nos corps pour trouver du lien entre nos disciplines respectives. Un laboratoire à La Bergerie de Soffin, lieu de danse, nous a permis des rencontres humaines (Lucie Anceau/cie Alfred Alerte notamment) nous amenant à nous questionner sur ce sujet. Dans notre création précédente "Pchiit!" nous avons travaillé le lien direct entre la musique et sa résonance sur le corps. Nous continuerons dans cet axe de recherche.

Cette création nous demande un travail important sur la transformation, le rêve nous amenant à traverser des états et des situations éclectiques.

Comment physiquement traverser l'animalité, la monstruosité, l'enfance, la bestialité?

### **Le trapèze**

Plus qu'une technique circassienne, le trapèze est dans cette création un outil de jeu. Il sera présent pour permettre au corps de trouver un appui, une suspension, un mouvement et au personnage un espace de jeu.

Comment faire disparaître la technique au service du jeu ?

Il est aussi le lien entre le monde réel de Gontrand et son rêve.

L'envie est de mêler le trapèze à la structure et au décor pour que l'ensemble devienne un terrain de jeu aérien à explorer.



### **La musique**

L'idée est de créer une bande son évolutive et interactive avec la scène.

Une musique originale composée et interprétée par nos soins venant souligner l'univers sauvage et le monde du rêve. Une diversité d'instruments enrichiront la palette de couleurs et de textures sonores. Cela mis au service du corps, du mouvement, du sentiment et de l'univers du spectacle.

Une des grandes lignes de cette création musicale est aussi de détourner des objets du quotidien en instruments de musique, de transformer leurs sons grâce à des effets afin de les rendre irréels et ainsi souligner l'univers du rêve. La musique live reste primordiale pour nous afin de conserver une interaction directe entre les sons et les corps.

### **Le théâtre d'objets et la machinerie**

Les objets ont une place importante dans ce spectacle. Ils jouent tout au long de la pièce traversant différents univers. Notre envie est de leur donner vie. Le théâtre d'objets s'invite alors.

Nous souhaitons grâce aux techniques de manipulation que les cornichons deviennent des êtres à part entière avec un passé, une histoire, des émotions.

Nous avons aussi la nécessité de travailler de la machinerie afin de soutenir l'univers du rêve : déplacements étranges d'objets dans l'espace scénique, petits effets spéciaux.

Le travail de machinerie est aussi présent pour la scène du "cornishow". Super cornichon doit réaliser un nouvel exploit. Nous avons donc déjà entrepris la construction d'un canon à air comprimé nous permettant de propulser super cornichon afin qu'il atterrisse sain et sauf dans le filet de réception.

Des canons à confettis, une mini machine à fumée, des mini artifices rendent également exceptionnel ce mini grand show.

Le travail de machinerie et autres petites bricoles se fera en collaboration avec Daoue Van Hoogmoed, artificier-bricoleur-technicien.

### **Le son et la lumière**

Les systèmes de diffusion seraient placés autour du public permettant aux sons et aux bruits de se déplacer, englobant ainsi les spectateurs, les invitant d'autant plus dans une bulle onirique.

Pour ce faire, nous aimerions faire appel à Jeremy Rouault, ingénieur du son pour de la musique live (Laura Perrudin entre autres) et de la danse contemporaine (Pilot Fishes, Simon Tanguy...) et compositeur qui a accompagné différents projets de création sur des systèmes de spécialisation du son.

Il est prévu de faire une création lumière sur ce spectacle. Il nous semble important de pouvoir souligner les espaces de jeu, de recentrer les focus et créer des effets lumières au service du rêve.

Pour ce faire nous allons travailler avec Olivier Privas, technicien son et lumière de la Cie Athome théâtre.

## La scénographie

La structure : Autoportée type tripode ou quadripode - Points d'accroches divers et variés créant un espace aérien sur lequel se déplacer - Hauteur : environ 5 mètres

Plateforme "nid" - coulisse pour les apparitions de la figure du rêve

La plateforme "nid" (vue du dessous) :

Cerclage métallique - diamètre environ 1m50

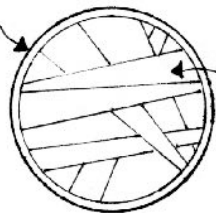

Bandes de tissus élastiques (ou autre matériaux) permettant des apparitions/disparition de la figure et objets du rêve

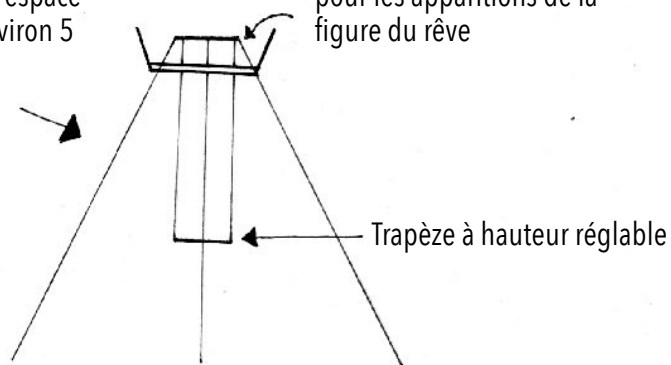

Décor fond de scène type mur de salon/meuble

Espace de chez Gontrand  
plancher bois, décor d'un intérieur de maison

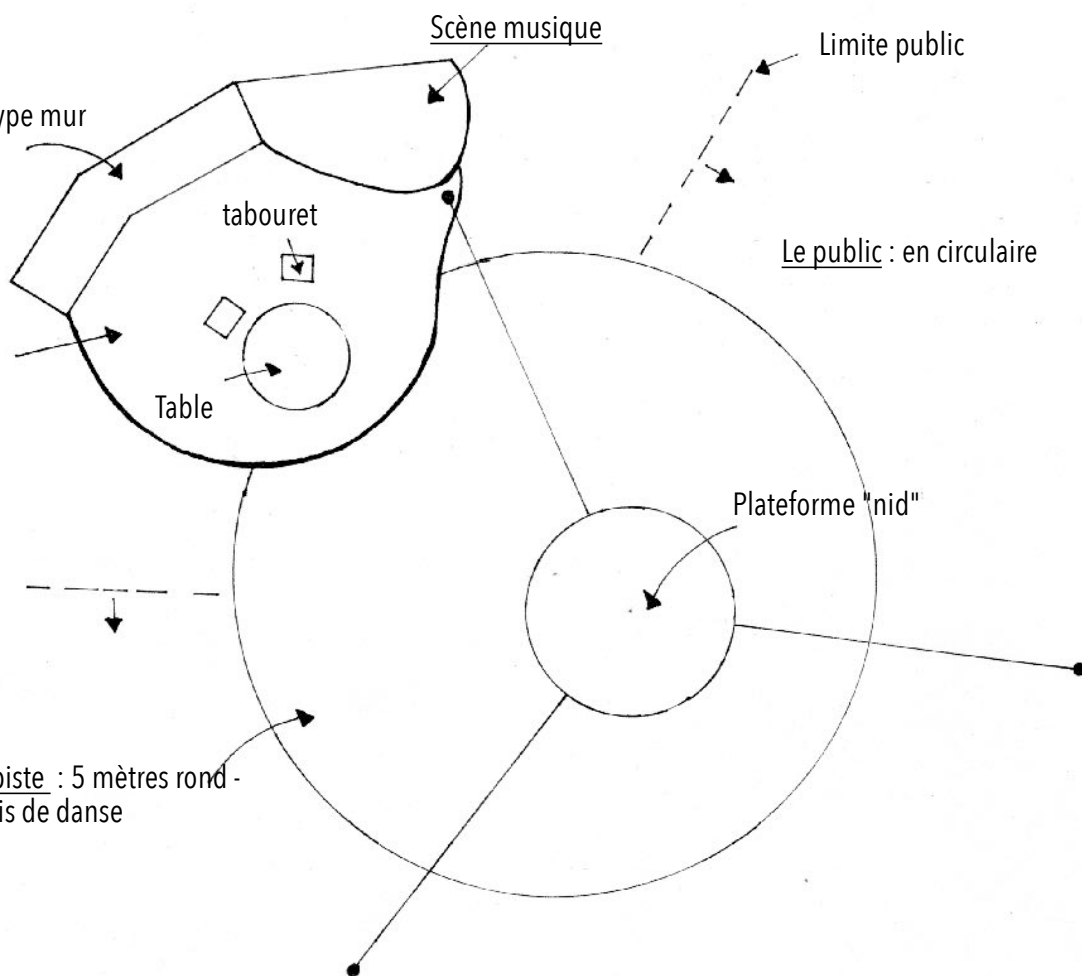

La scénographie représenterait d'une part l'espace du réel, l'intérieur de chez Gontrand mêlé à la scène musicale, et d'autre part l'univers du rêve créé par la structure aérienne et la piste. L'idée est d'interconnecter ces deux espaces. Nos compétences en ébénisterie, lutherie et bricolages en tout genre nous permettront de réaliser une partie de cette scénographie mais nous sommes encore en recherche d'une personne avec qui penser la globalité et concevoir la structure autoportée.

**Informations Techniques : Espace scénique nécessaire : 9x9 ou 9 mètres rond ; En salle ou Nocturne.**

# GHERKIN PROJECT

**Agathe Rault** et **Abel Mauroux** se rencontrent en 2019 au cirque Bidon sur la création et la tournée du spectacle "Entrez dans la danse".

Ils créent par la suite la "Cie Lékailù" et leur premier spectacle "Cirkaki" avec Renata Silano et Enrico Mazza ; un spectacle cirque et musique en extérieur tout public qu'ils tournent pendant deux saisons estivales.

Au début de l'année 2022, Agathe Rault et Abel Mauroux s'orientent vers une recherche en duo.

Naît alors le "**Gherkin Project**", une recherche autour de différentes disciplines : trapèze, musique, danse, clown et théâtre d'objets.

Ils se lancent dans des séries de laboratoires qui feront émerger plusieurs projets.

**"Pchiit!"**, un spectacle de corps et de musique, une forme courte tout public qu'ils finissent de créer en 2023, répondant à la nécessité d'éprouver le rapport au public rapidement dans des lieux dédiés et non dédiés.

**"Aigre Doux"**, un spectacle cirque, musique, danse et théâtre d'objet, une forme longue tout public à partir de 6 ans en salle ou extérieur nocturne, aujourd'hui en cours de création avec une sortie prévue en 2024.

En parallèle de ces deux créations, ils mettent en place des **ateliers** autour de la matière du spectacle "Pchiit!".



# Les artistes au plateau

## Abel Mauroux

Musicien, compositeur interprète et clown

Né dans le Gard, il commence dès l'adolescence l'apprentissage de la guitare et des percussions auprès de différents professeurs. Il continue sa recherche musicale en autodidacte.

Suite à des études d'ébénisterie, il décide de mêler ses passions en continuant son cursus par des études de lutherie à la Newark School of Instruments Making (UK).

En parallèle, il participe à différents projets musicaux : rap instrumental, ska, funk, musique balkanique, musique du monde.

Après quelques années de lutherie et de voyage, il travaille sur la création musicale du spectacle "Entrez dans la danse" du Cirque Bidon avec lequel il tourne en tant que musicien interprète pendant une saison.

Son envie de mêler la musique au visuel et cette expérience le pousse à commencer de nouveaux projets en collaboration avec des circassien-ne-s.

Il participe donc à la composition et l'interprétation d'un répertoire de musique dans un cabaret spectacle de cirque "Le Cabastacle" ainsi que pour le spectacle "Cirkaki" créé en 2021 avec la cie Lékaïlù.

Toujours à la recherche de nouveaux univers musicaux, il accompagne également Renata Silano de "Peti Peta" dans des compositions originales avec sa guitare et ses charangos faits maison.

Il se forme désormais en M.A.O afin d'élargir son champ de connaissances dans les différents outils de création musicale. Il a donc participé à une formation de M.A.O (Ableton Live) pendant deux semaines aux "Escalaes buissonnières" centre de formation sur Lyon avec le pédagogue Nil Hartman.

Voulant lier sa pratique musicale à d'autres outils scéniques, il commence à se former au corps et au jeu en participant à plusieurs stages de clown animés par la pédagogue Carole Tallec et stages de danse avec Lucie Anceau et Alfred Alerte à la "bergerie de Soffin". Les différentes recherches au sein du "Gherkin Project" lui permettent de continuer dans cet axe.



## Agathe Rault

Trapéziste, acrobate et clown

Après ses études en Arts du Spectacle à l'Université de Rennes 2, elle travaille à l'école de cirque Passe Muraille de Besançon où elle anime des ateliers et se forme en pédagogie.

Elle intègre ensuite le Centre Régional des Arts du Cirque de Lomme puis l'école de cirque d'Amiens où elle y étudie les portés acrobatiques en collectif et en duo pendant trois ans.

Puis elle élargit sa pratique avec la danse, le clown et le trapèze au Théâtre Cirque de Genève pendant deux années, où elle reprend également l'enseignement pour les formations loisirs dans des cours pluridisciplinaires pour un public jeune et adulte.

Elle travaille également sur des semaines de stage avec l'école de cirque Kids Up de Lausanne.

En parallèle de ses études, elle crée et tourne plusieurs spectacles de rue en collectif et en duo et participe à plusieurs créations collectives d'école.

Agathe a travaillé comme interprète pour le LIT Circus (Angleterre/2016) et le Cirque Bidon (tournée 2019). C'est lors de cette tournée de six mois qu'elle rencontre Abel Mauroux, Enrico Mazza et Renata Silano avec lesquels elle crée la "Cie Lékaïlù" et son premier spectacle "Cirkaki", sur lequel elle est encore interprète.

Au fil du temps, le trapèze devient pour elle un endroit à explorer et à aborder de différentes manières. Elle enrichit donc sa pratique de diverses rencontres artistiques et humaines (Elodie Doñaque pour le travail de la rotation, Ezra Groenen sur la relation de la recherche aérienne avec la temporalité et la musicalité, les cie Alfred Alerte et Oxyput pour le mouvement dansé). Elle participe aussi à un laboratoire autour du trapèze au Quartz à Brest avec Anna Le Bozec et Fanny Austry. S'ensuivront plusieurs temps d'expérimentation autour du métissage avec d'autres disciplines (danse, performance, improvisation de rue, Qigong, massages, etc...) au Carré Magique à Lannion puis à La Cirkerie (Le ptit cirk) à Pont Menou.

En clown, elle affine sa pratique en se formant avec différents pédagogues (Sky De sela, Maëlle Perotto, Hanna Berry, Eric Blouet, et plus particulièrement Carole Tallec). La recherche actuelle en duo avec Abel Mauroux au sein du "Gherkin project" lui permet de continuer pleinement dans ce sens en mêlant le clown, le trapèze et la danse.

Agathe est également interprète au trapèze sur le spectacle En Haut En Bas de Pilot Fishes / Léa Rault&Alina Bilokon, une compagnie de danse contemporaine installée en Bretagne.



# Distribution

**Conception, création et performance** – Agathe Rault et Abel Mauroux

**Textes** – Agathe Rault et Abel Mauroux

**Musique** – Abel Mauroux

**Machinerie et scénographie** – Daoue Van Hoogmoed, Abel Mauroux et Agathe Rault

**Construction structure** – Ras la koupole

**Régie** – Daoue Van Hoogmoed

**Création lumière** – Olivier Privas

**Collaboration artistique, regards extérieurs et aide à la dramaturgie** –

Maëlle Perotto : Aide à la dramaturgie, soutien à la mise en scène, jeu clownesque

Carole Tallec : Jeu clownesque, regard ponctuel

Lucie Anceau : Travail chorégraphique, jeu physique, danse

Jérémy Rouault : Soutien à la création technique sonore

**Création objet graphique** – Gherkin Project

**Production et administration** – La mouche à l'oreille -

# Calendrier de création

## Résidences 2021

25/10 au 02/11 - Labo clown - Le séchoir - Chanzeau (49750)

## Résidence 2022

08/03 au 18/03 - Labo clown - La bergerie de Soffin - Authiou (58700)

11/07 au 18/07 - Labo danse - La bergerie de Soffin - Authiou (58700)

## Résidences 2023

09/01 au 14/01 - Labo de recherche - Turbul' - Nîmes (30900)

16/01 au 20/01 - La FAC fabrique des arts du cirque - Turbul' - Nîmes (30900)

06/02 au 10/02 - La FAC fabrique des arts du cirque- Turbul' - Nîmes (30900)

06/03 au 10/03 - La FAC fabrique des arts du cirque - Turbul' - Nîmes (30900)

27/03 au 02/04 - écriture/réflexion structure - Maffé - Ventenac (09120)

01/05 au 05/05 - écriture/réflexion structure - La bergerie de Soffin - Authiou (58700)

23/10 au 27/10 - écriture - centre des arts du cirque Balthazar - Montpellier (34000)

04/12 au 08/12 - écriture- essais techniques- La Dame d'Angleterre - Brignon (30053)

## Résidences 2024

20/05 au 01/06 - écriture - création lumière - Cheptel Aleïkoum - Couëtron au perche (41170)

**Demandes en cours :** La Berline ; La Cascade ; La Verrerie ; La Transverse ; L'ombrière ; Les Zaccros ; La Grainerie ; l'essieu du batut ; la gare à coulisses ; le château de Monthelon ...

## Sortie prévue fin 2024

## Nos partenaires

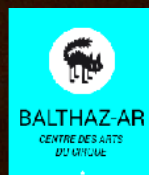

**Nous sommes à la recherche de partenaires, co-producteurs et lieux de résidence**

## Lien vidéo

Vidéo de recherche « Aigre Doux » : <https://youtu.be/2btZmaS3UJ8>

Le teaser de « Pchiit! » : <https://youtu.be/3Yfshu1d1Ek>

## Contact

Adresse Mail - [gherkinproject.cie@gmail.com](mailto:gherkinproject.cie@gmail.com)

Site web - [gherkinproject.com](http://gherkinproject.com)

Téléphone - Agathe Rault : 0643146349

Abel Mauroux : 0651977769

